

# GIANT G1500 X-TRA

Le G1500 X-TRA est le modèle dit "léger" de la série X-TRA. Il se caractérise par un châssis avant très bas, ce qui abaisse le centre de gravité de la charge par rapport à la machine, d'où une charge de basculement nettement supérieure. Un avantage supplémentaire est l'excellente vue du conducteur sur son travail, ce qui améliore la sécurité du travail. En outre, le blocage de différentiel garantit que la machine ne perd pas d'adhérence, même sur du sable meuble, ce qui rend cette machine parfaitement adaptée aux travailleurs de la route et aux jardiniers.

Avec cette machine, l'opérateur travaille depuis le siège le plus confortable du chantier - l'environnement spacieux de l'opérateur combiné aux instruments de contrôle prévisibles et fluides, le joystick ergonomique à faible effort et la colonne de direction inclinable et télescopique garantissent des conditions de travail sûres et efficaces .

## Version standard

- Attache rapide: **GIANT Standard (Hydraulique)**
- ROPS / FOPS Toit de sécurité incl. portes de sécurité gauche et droite
- Fonction double effet avant (commande mécanique)
- Flottante sur les cylindres de levage
- Siège de luxe avec ceinture de sécurité, accoudoirs et l'extension de dos
- Interrupteur principal
- Attelage arrière
- Phare de travail
- Filtre à cyclone
- Refroidisseur d'huile

Moteur	Kubota D1105 (3 Cylindre),
Puissance moteur	26 CV / 19 kW
Carburant	Diesel
Poids de service <sup>1</sup>	1525 kg
Force de levage	1400 kg
Charge de basculement <sup>2</sup>	2220 kg
Hauteur de levage <sup>2</sup>	2067 mm
Longueur sans godet	2718 mm
Largeur sur pneus standard	1100 mm
Propulsion	Propulsion hydrostatique sur 4 roues met le contrôle de l'automobile Propulsion au moyen de 4 moteur Poclain
Contrôle	Vitesse avant / arrière au moyen de interrupteur électrique
Blocage de différentiel	Électrique engagé inter-ponts
Hydraulique de propulsion	84 ltr/min (350 bar)
Hydraulique de travail	42 ltr/min (170 bar)
Vitesse	0-12 km/h
Frein à main	Frein à disque hydraulique (commutable électriquement)
Couleur	GIANT Jaune / GIANT Gris / Noir

<sup>1</sup> Mesuré avec version standard et godet de terrassement

<sup>2</sup> Mesuré avec le point d'articulation en position droite sur des pneus standard

# Dimensions

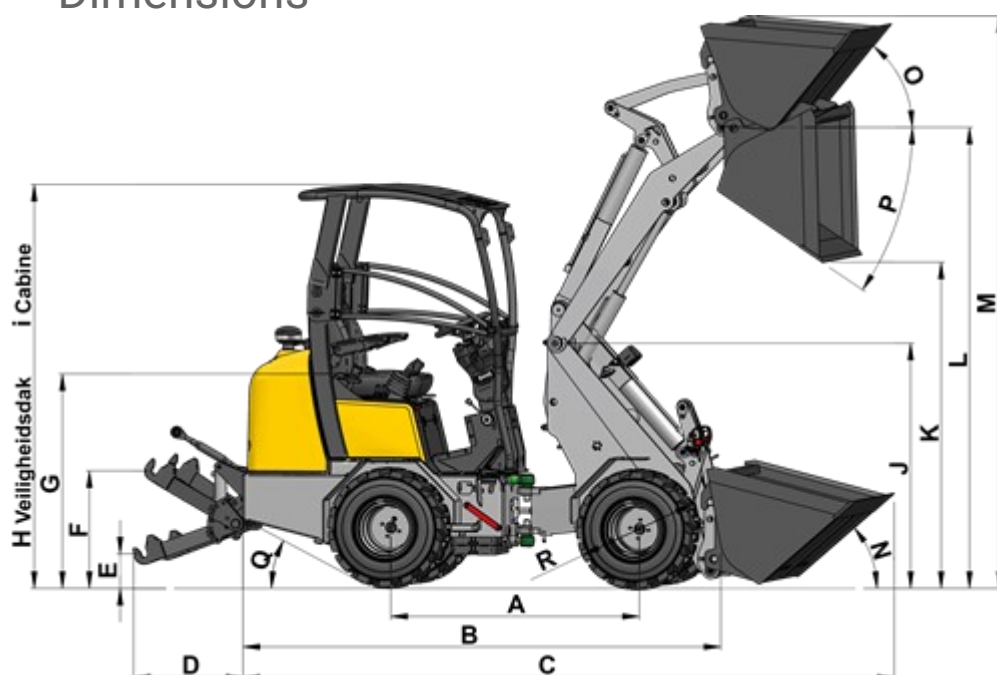

A	Empattement	1419 mm
B	Longueur hors tout (sans godet)	2718 mm
C	Longueur hors tout (avec godet)	3389 mm
D	Longueur 3 points bras de levage	622 mm
E	Min. hauteur attelage 3 points	74 mm
F	Max. hauteur attelage 3 points	737 mm
G	Hauteur à l'assise du siège	1136 mm
H	Hauteur avec toit de protection	2230 mm
I	Hauteur avec cabine	2220 mm
J	Hauteur châssis avant	1148 mm
K	Hauteur de déversement	1360 mm
L	Hauteur maximale du point de pivot du godet	2067 mm
M	Hauteur d'attaque max.	2641 mm
N	Angle de retour au sol	44°
O	Angle de retour à la hauteur de levage max.	55°
P	Angle max. de déversement (max.)	41°
Q	Angle de chargement	27°
R	Diamètre des pneus	ø670 mm
1A	Rayon de braquage extérieur	2469 mm
1B	Rayon sur le bord extérieur	2263 mm
1C	Rayon intérieur	1163 mm
1D	Largeur totale	1100 mm

Dimensions mesurée sur pneus standard